

Genehmigte technische Daten/Approved technical datas
55.32500.000, Bl. 901

Bemerkungen/Notes:

Normalklima/Standard atmosphere DIN EN 60068-1 (23±2)°C
Temperaturen sind AUS-Werte/Temperatures are OFF values
Min. Fühlertemperatur/Min. sensor temperature: -50°C
Max. Fühlertemperatur/Max. sensor temperature: 190°C
(aus Sicherheitsgründen/for security reasons)
Max. Gehäusetemperatur/Max. housing temperature (VDE): 125°C
Min. Biegeradius Kapillarrohr/
Min. bending radius of capillary tube: 5 mm
Für Einsatz in Umgebungsbedingungen mit
normaler Verunreinigung/
For application with normal pollution level (Typ 2 B)
Kunden-Zeichnungs-Nr./Customer drawing-No.:

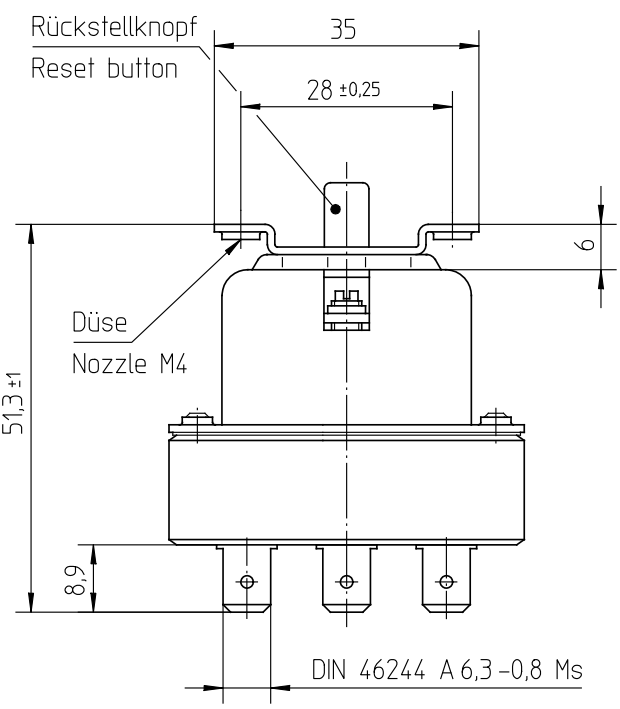
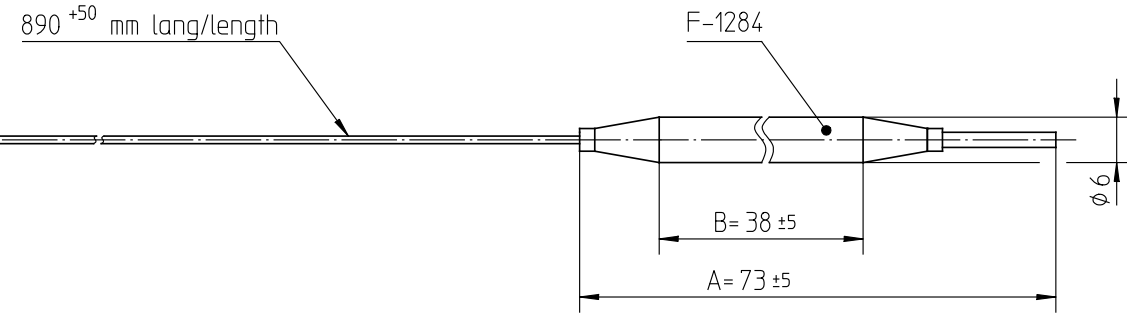

Schutz-Temperatur-Begrenzer fest eingestellt bei/
thermal cut-out fixed set at:
130°C -12K "AUS/OFF"

Kontakte schalten nach Erreichen der
eingestellten Temperatur aus und werden gesperrt.
Nach genügender Abkühlung des Temperaturfühlers
kann durch Drücken des Rückstellknopfes wieder
eingeschaltet werden.
Contacts switch off after achieving
the adjusted temperature and will be blocked.
After sufficient cooling of the sensor thermal cut out
can be reset by pressing the reset button.

Kontakte öffnen mit Verriegelung außerdem, wenn
hydraulisches Fühlersystem leak wird oder
der komplette STB unter -15°C abgekühlt wird.
Im letzteren Fall Fühlertemperatur auf 20°C
bringen und Rückstellknopf drücken.
Furthermore the contacts open and lock if the
hydraulic sensor system becomes leaky or if
the temperature of the complete thermal cut out
drops below -15°C. For the last case rise sensor
temp. to 20°C and press the reset button.

➡ Korrekturfaktor/correction factor: $c = 0,37 [K/K]$
(bez. auf Umgebungstemp./based on ambient temperature)

Diese Unterlage erhalten sie nur zu dem vereinbarten Zweck anvertraut. Jegliche Art der Vervielfältigung, Verwertung und Mitteilung ihres Inhaltes ist nicht gestattet soweit nicht ausdrücklich zugestanden. Zuwiderhandlungen verpflichten zu Schadenersatz. Alle Rechte an bestehenden und künftigen Schutzrechten bleiben vorbehalten.				E.G.O.-Wnr. .	EN-Wnr. .	 Maßstab 1:1
				Werkstoff .		
				Oberflächenangaben nach ISO 1302		Bezeichnung EGO Schutz-Temperatur-Begrenzer EGO Thermal cut-out
				Freimaßtoleranz ISO 2768-v		
				CAD	Datum	Name
				Erst.	11.09.2007	SCHUHMAM
Änd.	Mitteilung Nr.	Datum	Bearb.	11.09.2007	SCHUHMAM	
Erst.	E09333	11.09.2007	Freig.	11.09.2007	SCHUPPLL	
E.G.O. Elektro-Gerätebau GmbH D-75038 Oberderdingen				Zeichnungsnummer	Blattnr.	Ver.
				55.32522.080	901	0 F
				Blätter	Dok.	Fremd.
				1	.	.
Urspr. .	Ers. f. 55.32522.080BL-1			Ers. d. .	Ref..	